

Vollhartmetall-Bohrer, gerade genutet (ohne Stufe)

Bitte ausgefüllt zurücksenden an (nur 1 Werkzeug pro Anfrage/Bestellung).

Anfrage **Bestellung**

Firma _____ Kundennummer (falls vorhanden) _____

Ansprechpartner _____ Telefon/Telefax _____ E-Mail _____

Anschrift _____

**Präzisionswerkzeuge
Schmidt e.K.**
Inh. Alexandra Simon

Ackerstraße 12
98544 Zella-Mehlis

Tel.: +49 (0) 36 82 / 48 36 62

Fax: +49 (0) 36 82 / 46 69 78

E-Mail: info@wkz-schmidt.de

Web: www.wkz-schmidt.de

Bohrer-Stückzahl _____ **Gewünschter Liefertermin (unverbindlich)** _____ **KW**

Bitte beschreiben Sie uns Ihre Bearbeitungsaufgabe und das gewünschte Sonderwerkzeug:

Zu bearbeitendes Material:

- Bohrung: Durchgangsbohrung Grauguss
 Sacklochbohrung legierter Grauguss
 Bearbeitungsart: nass trocken Aluminium (Si-Gehalt > 10 %)
 Aluminium (Si-Gehalt < 10 %)
 Kühlmittelzufuhr: Außenkühlung Innenkühlung Kupfer
 Messing
 Bronze



Härte (HRC, HB, etc.): _____ **Festigkeit (N/mm²):** _____ **Norm:** _____ **Normbezeichnung:** _____

Typenbezeichnung:

Schnitttrichtung: rechts links
(ohne Angaben gehen wir von rechts-schneidend aus)

Beschichtung:
(Falls Sie diese selbst wählen wollen)

- TiAlN
 AlTiN
 unbeschichtet

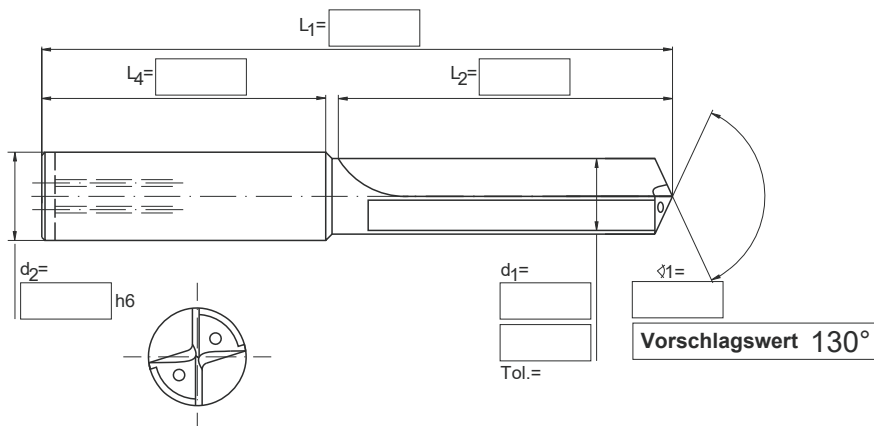

Schaffform:

- HA (DIN 6535) 
 HB (DIN 6535) 
 HE (DIN 6535) 

_____ Datum _____ Unterschrift